

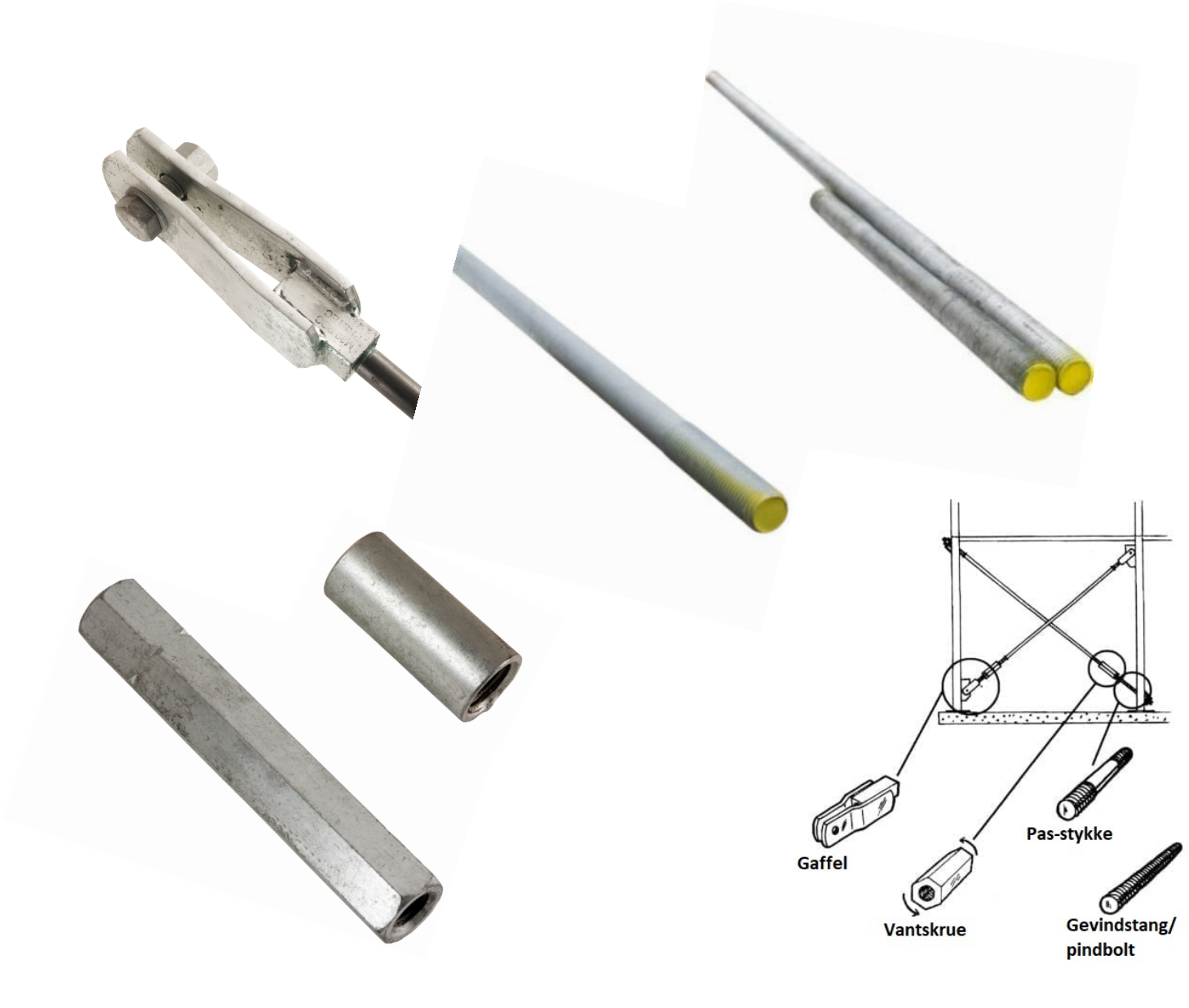

Let's connect



PDS TRÆKSTANGSSYSTEM

PDS trækstangssystem

PDS-trækstanger kan bruges til krydsforbindelser på en række forskellige måder, som alle er lette at installere og giver mulighed for længdejustering på stedet for at imødekomme designtolerancer.

Når du vælger et vindkrydssystem, skal både tilgængelighed ved installation og samlede omkostninger samt udseende overvejes.

Overfladebehandling: FZV.

Kvalitet: 8,8.

Dimensioner: M16, M20, M24 og M30.

Standardiseret system/lagerførte komponenter. Systemlængde (C-C) beregnes fra centerhuller til centerhuller i gaflerne. Tværkobling med centerplade kan også tilbydes. Gængerne er med rullet gevind.

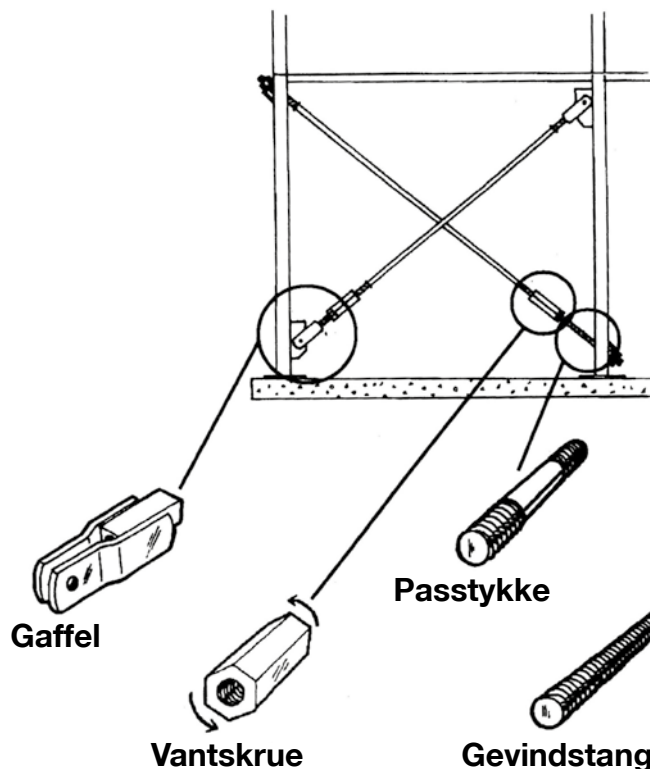

Brudgrænse $F_{t,Rd}$ i stag i overensstemmelse med Euro-code EC3 inklusive partialkoefficient $\gamma_M = 1,35$.
 $F_{t,Rd} = 0,9 \times A_s \times f_u / \gamma_{m2}$



Dimension	Spændingsareal (mm ²)	Flydespænding (N/mm ²)	Brudgrænse $F_{t,Rd}$ (kN)
M16	157	640	83
M20	245	640	130
M24	353	640	188
M30	561	640	299

For mere detaljeret information om systemet mm., kontakt os venligst.

Bolt til gaffel er styrkeklasse 10.9.

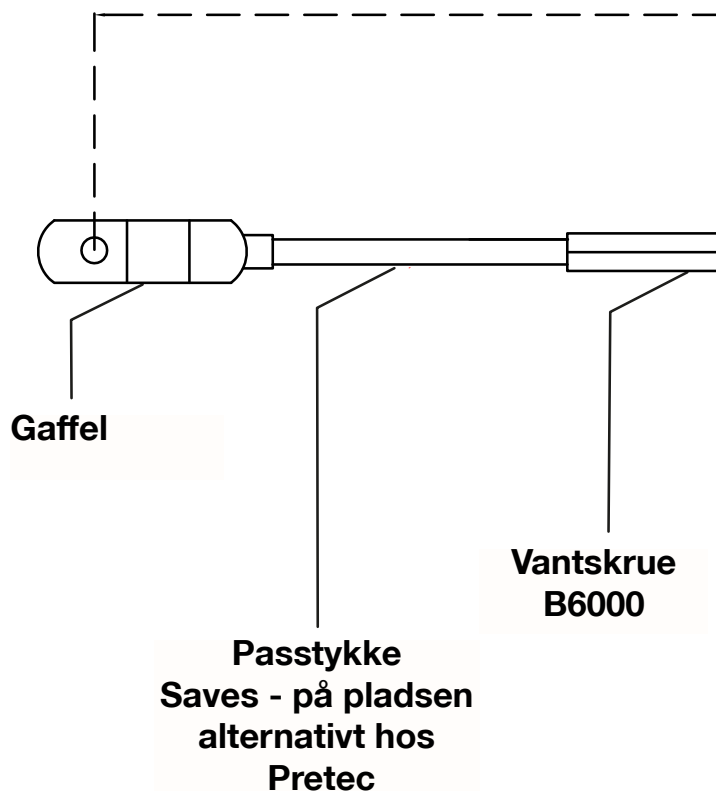

PDS trækstangssystem



Gaffel, PDS trækstangssystem

Overflade: FZV.

Materiale: S235J2 og S355J2.

Dimensioner: M16, M20, M24 og M30.

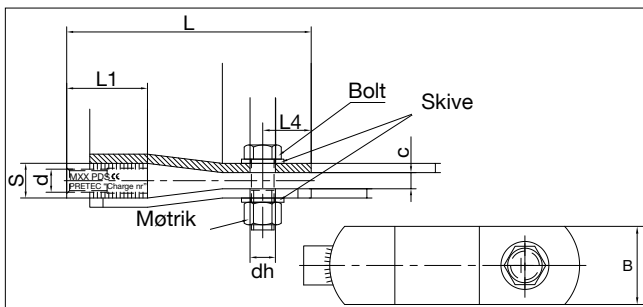

L = CC hul

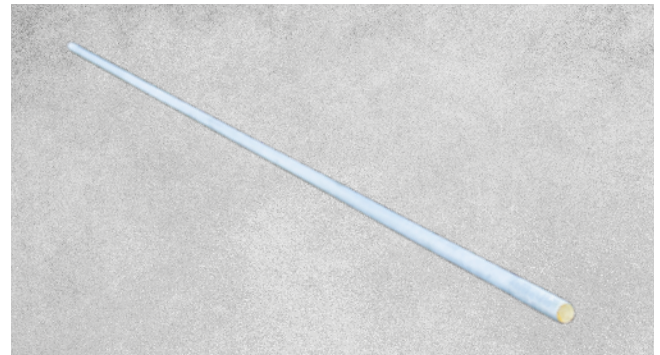

Stag, PDS trækstangssystem

Overflade: FZV.

Klasse: 8.8.

Dimensioner: M16, M20, M24 og M30.

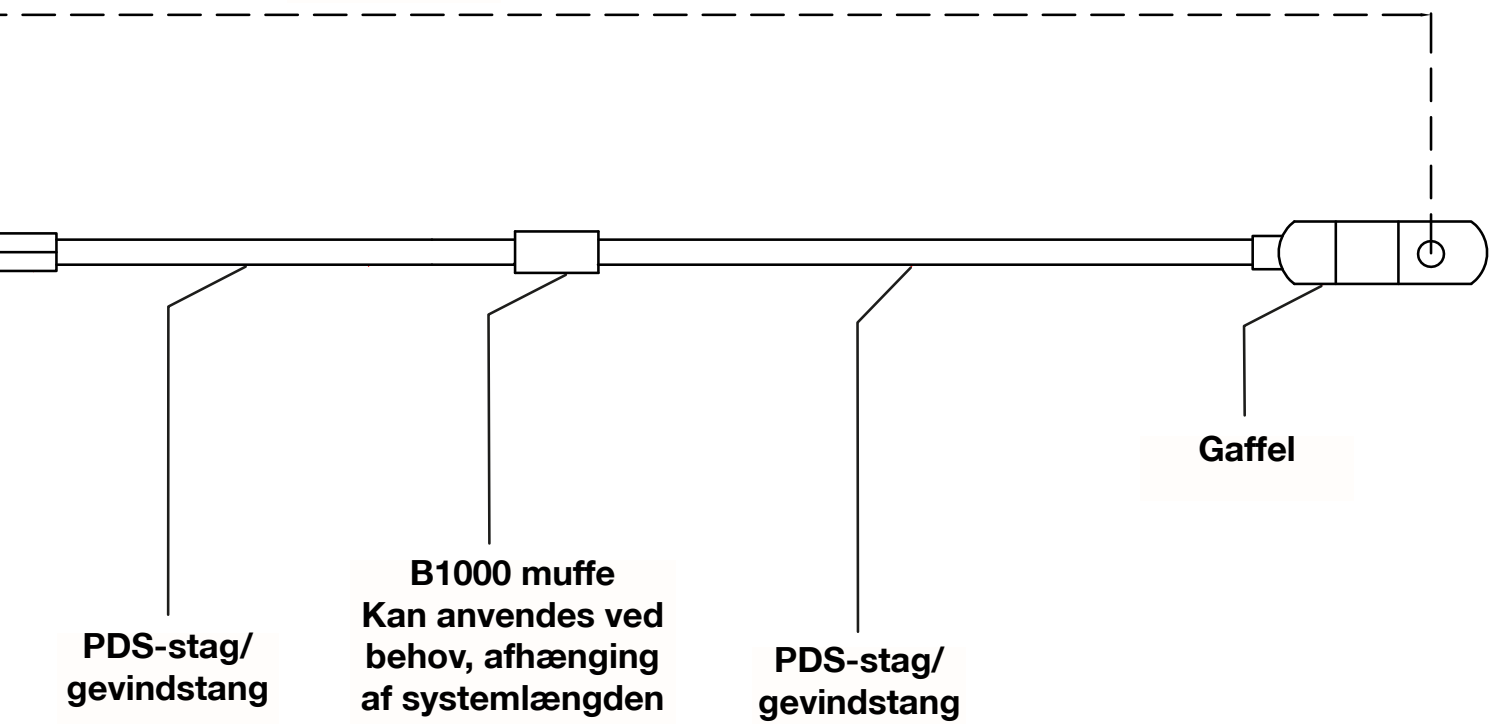
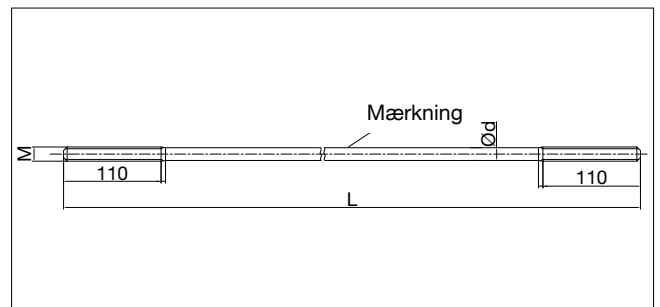

PDS trækstangssystem

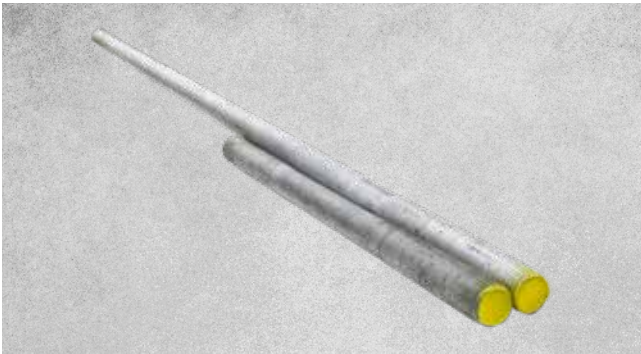

Passtykke - kort/lang, PDS trækstangssystem

Overflade: FZV.

Klasse: 8.8.

Dimensioner: M16, M20, M24 og M30.

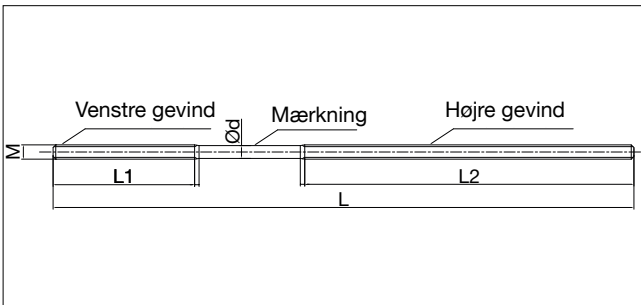

Muffe B 1000-8, PDS trækstangssystem

Overflade: FZV.

Styrkeklasse: 8.

Dimensioner: M16, M20, M24 og M30.

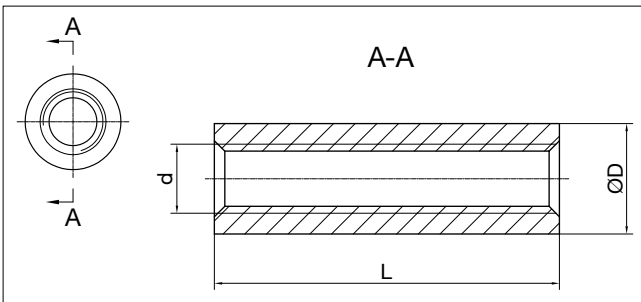

Vantskrue B6000-8, PDS trækstangssystem

Overflade: FZV.

Styrkeklasse: 8.

Dimensioner: M16, M20, M24 og M30.

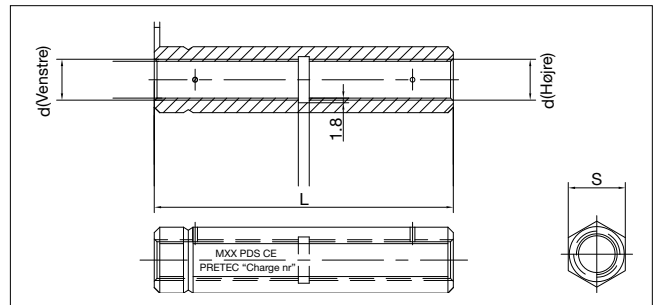

Svejseplade, PDS trækstangssystem

Materiale: S355J2.

Dimensioner: M16, M20, M24 og M30.

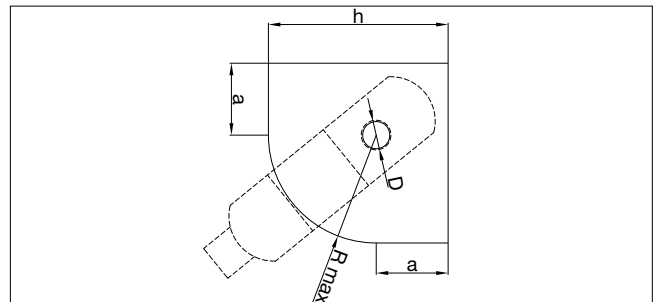

PDS trækstangssystem

Gaffel, PDS trækstangssystem



Dimension	Vare-nummer	S (mm)	L (mm)	L1 (mm)	L4 (mm)	dh (mm)	c (mm)	B (mm)	L-(L1+L4) (mm)
M16	PDS16GA	22	202	60	42	18	14	50	100
M20	PDS20GA	30	212	70	42	22	14	60	100
M24	PDS24GA	32	230	80	50	22	14	60	100
M30	PDS30GA	45	265	100	50	29	18	80	115

Stag, PDS trækstangssystem



Dimension	Vare-nummer (L1)	Vare-nummer (L2)	Vare-nummer (L3)	Ø (mm)	L1 (mm)	L2 (mm)	L3 (mm)
M16	PDS163000	PDS164000	PDS165800	14,6	3000	4000	5800
M20	PDS203000	PDS204000	PDS205800	18,3	3000	4000	5800
M24	PDS243000	PDS244000	PDS245800	21,9	3000	4000	5800
M30	PDS303000	PDS304000	PDS305800	27,6	3000	4000	5800

Passtykke - kort/mellem/lang, PDS trækstangssystem



Dimension	Vare-nummer (kort)	Vare-nummer (mellem)	Vare-nummer (lang)	Ø (mm)	Kort, 400mm		Mellem, 1000mm		Lang, 2000mm	
					Højre L1 (mm)	Venstre L2 (mm)	Højre L1 (mm)	Venstre L2 (mm)	Højre L1 (mm)	Venstre L2 (mm)
M16	PDS16400	PDS161000	PDS162000	14,4	110	100	840	160	1790	110
M20	PDS20400	PDS201000	PDS202000	18,05	100	130	820	130	1770	130
M24	PDS24400	PDS241000	PDS242000	21,65	100	150	800	150	1750	150
M30	PDS30400	PDS301000	PDS302000	27,6	100	160	790	160	1700	150

Vantskrue B6000-8, PDS trækstangssystem



Dimension x længde	Varenummer	Kvalitet	NV (mm)
M16x160	PDS16160	8	24
M20x180	PDS20180	8	30
M24x200	PDS24200	8	36
M30x220	PDS30220	8	46

Muffe B1000-8, PDS trækstangssystem



Dimension x længde	Varenummer	Ydre diameter (mm)
M16x60	416B10008V	25
M20x70	420B10008V	32
M24x80	424B10008V	38
M30x90	430B10008V	45

Svejsplade, PDS trækstangssystem



Dimension	t (mm)	R max (mm)	a min (mm)	Hul D (mm)	h (mm)
M16	12	90	60	18	*Design af svejspladen skal godkendes af designansvarlige konstruktør til den specifikke sag.
M20	12	90	60	22	
M24	12	90	70	22	
M30	15	90	80	29	

Referenceprojekt

PDS trækstangssystem

Carporte m/solpaneler - Entreprenør: Solar Polaris
Pretec leverede PDS M16 trækstangssystem.

Gangbro Rio Verde - Entreprenør: Martinsons
Pretec leverede PDS M24 + M30 trækstangssystem.

Hästepallarna - Entreprenør: Martinsons
Pretec leverede PDS M30 trækstangssystem.

Skidbro Branäs - Entreprenør: Moelven
Pretec leverede PDS M24 trækstangssystem.



Solar Polaris carporte, v/Solar Vejen



Gangbro Rio Verde, Marbella



Hästepallarna, Uddevalla



Skidbro, Branäs

1. Generelt

- 1.1. Disse salgs- og leveringsbetingelser gælder ethvert salg og enhver leverance fra Pretec Danmark A/S – herefter benævnt sælger - medmindre der skriftligt er aftalt andre vilkår mellem parterne.
- 1.2. Salgs- og leveringsbetingelserne er gældende i sin helhed for alt varesalg fra sælger.
- 1.3. Salgs- og leveringsbetingelserne går foran bestemmelser eller oplysninger som måtte forekomme i købers ordre eller korrespondance, medmindre sælger skriftligt med underskrift har givet sit accept heraf.

2. Salgsvilkår – Tilbud og accept

- 2.1. Sælgers tilbud er gældende i 8 dage, medmindre andet er aftalt.
- 2.2. Sælgers priser fremgår af tilbud eller ordrebekræftelse. Priser angivet i anden produktinformation, såsom webside, kataloger og prislister er kun vejledende.
- 2.3. Sælger indestår ikke for fejl eller misforståelser som måtte opstå som følge af at ordre er modtaget pr. telefon.
- 2.4. Endelig aftale om levering foreligger først, når køber har modtaget sælgers skriftlige ordrebekræftelse.
- 2.5. Sælgers ydelser omfatter alene det, der fremgår af faktura/ ordrebekræftelse.
- 2.6. Materialecertifikater og evt. stempeling skal senest bestilles ved ordreafgivelse.

3. Kvalitet og produktinformation

- 3.1. Køber bærer selv ansvaret for, om tekniske data og materialet i sin helhed egner sig til det tiltænkte brugsformål. Er materialet ikke bestilt efter en standard eller med angiven kvalitetsbetegnelse, vil dette blive leveret i almindelig handelskvalitet og udførelse, uden ansvar for specielle kvalitetskrav.
- 3.2. Alle oplysninger om tekniske data, der fremgår af kataloger, brochurer og webside er vejledende – og kun bindende i det omfang, sådanne oplysninger står specifikt angivet i skriftlige aftaler.

4. Kvantum

- 4.1. Ved specielt fremstillede varer, forbeholder sælger sig retten til at over-/ underlevere med +/- 10% af det aftalte.

5. Priser

- 5.1. Priser er medmindre andet angives eksklusiv fragt, emballage og moms samt evt. afgifter.

6. Levering

- 6.1. Leveringbetingelser aftales iht. gældende Incoterms. Er ingen leveringsbetingelser aftalt, sker levering "Ex works" fra sælgers adresse.

7. Emballage

- 7.1. Standard emballage er inkluderet i prisen. Paller, rammer og bræt debiteres.
- 7.2. Returnering sker for købers regning. Emballage krediteres 100%. Ved forsendelser som kræver ekstra emballage, betaler køber for de øgede emballageomkostninger.

8. Betalingsbetingelser

- 8.1. Medmindre andet udtrykkeligt er aftalt er betalings-betingelserne netto 30 dage.
- 8.2. Ved levering af delleverancer forbeholder sælger sig retten til, at fakturere køber a conto, for de enkelte delleverancer.
- 8.3. Betaler køber ikke til aftalt tid, har sælger fra forfaldsdato krav på en morarente på 2% pr. påbegyndt måned.
- 8.4. Er det forfaldne beløb ikke betalt efter 3 måneder, kan sælger ved skriftlig henvendelse til køber hæve aftalen og foruden morarente kræve erstatning af køber for sælgers tab. Erstatningen kan ikke overstige den aftalte købesum.
- 8.5. Leverede varer forbliver sælgers ejendom indtil der er sket fuld betaling.
- 8.6. Enhver forsinkelse med betalingen, giver sælger ret til, at tilbageholde yderligere leverancer indtil betaling sker samt fordrer betryggende sikkerhedsstillelse til sikkerhed for fremtidige leverancer.
- 8.7. Køber er ikke berettiget til i købesummen at modregne med noget krav, som ikke er skriftligt anerkendt af sælger.
- 8.8. Undlader køber at modtage materiellet på den aftalte leveringsdag, skal betaling ske som om levering har fundet sted i henhold til aftalen.
- 8.9. Kunden er pligtig til at modtage og betale for eventuelle leverancer, der er omfattet af en eventuel reklamation jf. pkt. 13. Køber afskæres ikke herved fra at gøre indsigelser og krav gældende.

9. Returvarer

- 9.1. Varer tages kun retur efter foregående aftale med sælger.
- 9.2. Følgende tages ikke retur: a) Skaffeverer. b) Varer der er hjemtaget på foranledning af køber. c) Specialproducerede varer.
- 9.3. Returvarer skal returneres i manglefri stand, være ubrugt og i original ubrudt emballage. Ved returnering skal følgeseddel- eller fakturakopi vedlægges.
- 9.4. Returvarer krediteres med et returfradrag på 20 % af fakturabeløbet. Returfragt sker for købers regning og risiko. Fragt i forbindelse med levering krediteres ikke.
- 9.5. Opfylder returneringen ikke ovennævnte krav, vil varerne ikke blive krediteret.

10. Leveringstid - Forsinkelse

- 10.1. Leveringstiden er vejledende og er uforbindende, medmindre andet er særskilt aftalt skriftligt.
- 10.2. Sælger forbeholder sig retten til at udsætte levering, såfremt en af følgende omstændigheder er gældende: a) Køber har undladt at betale iht. aftale eller undladt at stille den forlangte sikkerhed. b) Køber har ikke givet sælger de fornødne tekniske informationer, som er nødvendige for leverancen. c) Køberens ellers dennes kunde forlanger ændringer i leverancen. d) Forsinkelse eller mangler som skyldes forhold ved sælgers underleverandører. e) Omstændigheder som vedrører pkt. 15, hertil også hvis forsinkelse herfra indtræffer efter udløbet af oprindeligt aftalt leveringstid.
- 10.3. Sker levering ikke til aftalt tid og dette er til væsentlig ulempe for køber, kan denne ved skriftlig meddelelse til sælger fastsætte en sidste, rimelig frist for levering. Sker levering ikke inden for denne frist, kan køber ved skriftlig henvendelse til sælger hæve aftalen.
- 10.4. Såfremt forsinkelsen kun angår en del af leverancen, kan køber alene hæve aftalen for den forsinkede varer.
- 10.5. Gælder forsinkelsen varer, som er specielt produceret efter købers anvisning eller er varen af en beskaffenhed og i en mængde som normalt ikke lagerføres, kan køber alene hæve købet, hvis forsinkelse har medført at købers formål med købet er væsentligt forøjet.
- 10.6. Skyldes forsinkelsen fejl eller forsømmelse fra sælgers side, samt at køber er påført et adækvat og dokumenteret tab som følge heraf, har køber ret til erstatning, jf. dog pkt.12.
- 10.7. Udover ovenstående påtager sælger sig ikke noget ansvar for forsinkelse eller følgeskader heraf, ligesom der ikke tilkommer køber andre beføjelser i anledning af forsinkelse.

11. Undersøgelsespligt

- 11.1. Køber skal ved modtagelse af varerne foretage en grundig undersøgelse af, om varerne er i overensstemmelse med ordrebekræftelsen/bestillingen.
- 11.2. Konstateres fejl i mængde eller type er køber forpligtet til straks og senest 8 dage efter varernes levering at reklamere jf. pkt. 13 overfor sælger. I modsat fald er køber afskåret fra at gøre reklamationen gældende.

12. Mangler og mangelansvar

- 12.1. I det tilfælde af at varen lider af skjulte mangler, er køber forpligtet til at reklamere herover, straks efter at manglen konstateres eller burde konstateres, dog senest 6 måneder efter levering til køber.
- 12.2. Ansvar for mangler i forbindelse med leverancer til byggeri og anlæg ophører 5 år efter afleveringen af bygge- og anlægsarbejdet, hvori leverancen indgår, dog senest 6 år efter levering til køber.
- 12.3. Sælger forpligter sig til at afhjælpe eventuelle dokumenterede mangler ved de af sælgers leverede varer, som skyldes fejl i materiale og/eller fremstilling, eller at foretage omlevering, såfremt køber rettidigt og behørigt har reklameret herover jf. pkt. 13 og under iagttagelse af nærværende fastsatte bestemmelser.
- 12.4. Sælger fraskiver sig ansvaret for ethvert tab i videst mulig omfang, herunder driftstab, tidstab, avancetab eller andet indirekte tab, herunder dagsbuds- eller konventionalbudskrav som manglen måtte forvolde overfor køber, og idet at erstatning maksimalt kan udgøre det varen er faktureret til.
- 12.5. Sælgers erstatningsansvar som følge af forsinkelse, kan ikke overstige et beløb svarende til 1% af den aftalte forsinkede ydelse for hver fulde uge, forsinkelse har varet, og erstatningen kan maksimalt andrage 10% af den aftalte betaling.
- 12.6. Køber er forpligtet til at give sælger adgang til afhjælpning på aftalt tidspunkt.



Salgs- og leveringsbetingelser

13. Reklamation

13.1. Købers reklamation skal ske skriftligt og indeholde oplysninger om fakturanummer, leveringsdato, varetype og evt. serie-/lotnummer for den vare som reklamationen vedrører. Hertil skal der være en beskrivelse af fejls/manglens beskaffenhed og omfang.

13.2. Sælger har ret til at kontrollere skader på skadestedet og foretage undersøgelse af mangelfulde dele, før denne tager stilling til reklamationen.

13.3. Undlader køber at opfylde de i nærværende bestemmelse fastsatte regler, fortaber denne retten til erstatningsleverance.

4. Produktansvar

14.1. I intet tilfælde er sælger ansvarlig for driftstab, tidstab, avancetab eller andet indirekte tab, herunder dagsbods- eller konventionalbodskrav som køberen måtte ifalde over for tredjemand.

14.2. Forvolder en leverance fra sælger skade, er sælger ansvarlig for personskade på betingelse af, at det kan dokumenteres, at skaden skyldes handlinger eller undladelser begået af sælger.

14.3. Sælger har intet ansvar for skade forvoldt af materiellet på fast ejendom eller løsøre, hertil produkter fremstillet af køber samt skader fra købers produkter på fast ejendom og løsøre.

14.4. Køber er forpligtet til staks at give sælger skriftligt meddelelse om følgende: a) Køber bliver bekendt med, at der er indtrådt en skade forårsaget af det købte. b) Tredjemand påstår, at der er indtrådt en skade forårsaget af det købte. c) Køber bliver bekendt med, at der er fare for, at der vil indtræde en sådan skade af det købte.

14.5. I det omfang sælger bliver pålagt erstatningsansvar overfor tredjemand, er køber forpligtet til at holde sælger skadesløs i samme omfang, som ansvaret for sælger er begrænset i henhold til denne bestemmelse.

14.6. Sælgers ansvar for tab kan aldrig overstige den forsikringssum, der ydes af sælgers forsikringselskab jf. sælgers produktansvarsforsikring. Forsikringsvilkår kan oplyses på opfordring.

14.7. Køber er forpligtet til at lade sig sagsøge ved samme domstol, som behandler erstatningskrav mod sælger i anledning af skade, som påstås forvoldt af en fejl ved en af sælgers leverancer.

15. Force majeure (ansvarsfrihed)

15.1. Sælger er ansvarsfri for manglende eller forsinket opfyldelse af aftaler, der skyldes force majeure, krig, optøjer, terror, borgelige uroligheder, regeringsindgreb eller indgreb af lokale myndigheder, brand, strejke, lockout, eksport-og/eller importforbud, mangel på arbejdskraft, valutarestriktioner, varerknaphed, brændsels restriktioner, restriktioner af drivkraft samt mangler ved eller forsinkelse af leverancer fra underleverandører, som skyldes nogen af ovennævnte omstændigheder.

15.2. Ovennævnte medfører kun ansvarsfrihed, såfremt dette ikke kunne forudses at få indflydelse på aftalen ved aftalens indgåelse.

15.3. Den part som vil påberåbe sig en ansvarsfrihedsgrund skal straks skriftligt underrette den anden part herom.

15.4. Såfremt ovennævnte ikke ophører inden for 6 måneder, er enhver af parterne berettiget til at annullere aftalen, uden at dette skal anses som misligholdelse.

16. Patent og rettigheder

16.1. Tegninger, modeller og tekniske dokumenter som udleveres til køber, forbliver sælgers ejendom og må ikke kopieres eller udnyttes på anden uretmæssig måde.

16.2. Ved produktion af produkter iht. tegninger og specifikationen som overleveres af køber, garanterer køberen at produktionen kan foregå uden krænkelse af tredjemandsrettigheder, f.eks. patentrettigheder eller anden immaterialret.

17. Tvistspørgsmål

17.1. Aftalen er underlagt Dansk lovgivning og ret. Eventuelle tvistigheder mellem parterne vedrørende en bestilling eller et salg afgøres af de almindelige domstole og med Retten i Roskilde som værneting.

18. Persondatapolitik

18.1. Ved samhandel med Pretec Danmark A/S giver man således sit samtykke til, at Pretec Danmark A/S må kontakte både virksomhed og medarbejder via elektronisk post vedrørende relevant markedsføringsmateriale, relateret til Pretec Danmarks forretningsområder. Ovenstående er i overensstemmelse med markedsføringsloven §1 10, stk. 1.



Let's connect

Pretec



Group





Let's connect

Pretec Danmark A/S

Ådalen 6-12, 4600 Køge

+(45) 5666 4622

info@pretec.dk

www.pretec.dk